



Lógica Secuencial en VHDL (II)

Cartagena99

CLASES PARTICULARES, TUTORÍAS TÉCNICAS ONLINE
LLAMA O ENVÍA WHATSAPP: 689 45 44 70

ONLINE PRIVATE LESSONS FOR SCIENCE STUDENTS
CALL OR WHATSAPP:689 45 44 70

Paralelismo

- **Dos tipos de paralelismo:**

- **Paralelismo espacial**

- Duplicar el hardware permite realizar varias tareas a la vez

- **Paralelismo temporal**

- La tarea se divide en varias etapas
 - También llamado pipelining
 - Por ejemplo, una línea de ensamblado.

Cartagena99

CLASES PARTICULARES, TUTORÍAS TÉCNICAS ONLINE
LLAMA O ENVÍA WHATSAPP: 689 45 44 70

ONLINE PRIVATE LESSONS FOR SCIENCE STUDENTS
CALL OR WHATSAPP:689 45 44 70

NEBRIJA

Definiciones de Paralelismo

- **Token:** Grupo de entradas procesadas para producir un grupo de salidas
- **Latencia:** Tiempo que tarda un token en pasar del inicio al final
- **Throughput:** Número de tokens producidos por unidad de tiempo

El paralelismo incrementa el throughput

Cartagena99

CLASES PARTICULARES, TUTORÍAS TÉCNICAS ONLINE

LLAMA O ENVÍA WHATSAPP: 689 45 44 70

ONLINE PRIVATE LESSONS FOR SCIENCE STUDENTS

CALL OR WHATSAPP: 689 45 44 70

NEBRIJA

Ejemplo de paralelismo

- Ben Bitdiddle cocina galletas para celebrar que ha aprobado Sistemas Digitales
- 5 minutos para preparar la masa para 1 bandeja (Roll)
- 15 minutos para cocinarlas (Bake)
- ¿Cuál es la latencia y el throughput sin paralelismo?

Latencia = 5 + 15 = 20 minutos = **1/3 hora**

Throughput = 1 bandeja / 1/3 hora = **3 bandejas/hora**

Cartagena99

CLASES PARTICULARES, TUTORÍAS TÉCNICAS ONLINE

LLAMA O ENVÍA WHATSAPP: 689 45 44 70

ONLINE PRIVATE LESSONS FOR SCIENCE STUDENTS

CALL OR WHATSAPP: 689 45 44 70

NEBRIJA

Ejemplo de paralelismo

- ¿Cuál es la latencia y el throughput si Ben usa paralelismo?
 - **Paralelismo espacial:** Ben pide a Allysa P. Hacker que le ayude, usando ella su propio horno.
 - **Paralelismo temporal:**
 - Dos etapas: amasado y cocinado (Roll / Bake)
 - Ben usa dos bandejas
 - Mientras la primera hornada se está cocinando, él amasa la

Cartagena99

CLASES PARTICULARES, TUTORÍAS TÉCNICAS ONLINE
LLAMA O ENVÍA WHATSAPP: 689 45 44 70

ONLINE PRIVATE LESSONS FOR SCIENCE STUDENTS
CALL OR WHATSAPP:689 45 44 70

NEBRIJA

Paralelismo espacial

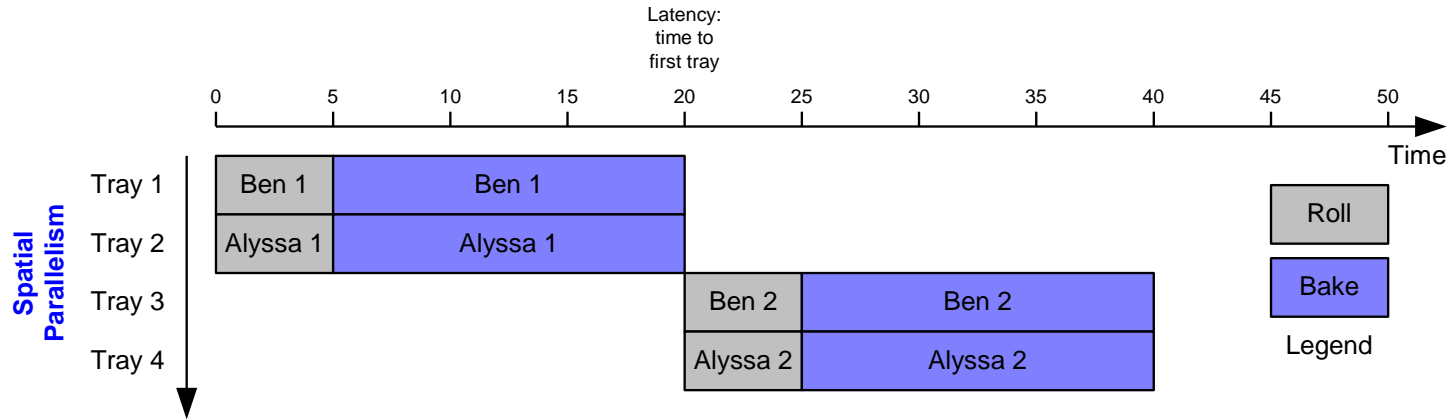

Latencia = 5 + 15 = 20 minutos = **1/3 hora**

Throughput = 21 / (1/3) = 63 / 1 = 63 unidades por hora

Cartagena99

CLASES PARTICULARES, TUTORÍAS TÉCNICAS ONLINE
 LLAMA O ENVÍA WHATSAPP: 689 45 44 70

 ONLINE PRIVATE LESSONS FOR SCIENCE STUDENTS
 CALL OR WHATSAPP: 689 45 44 70

NEBRIJA

Temporal Parallelism

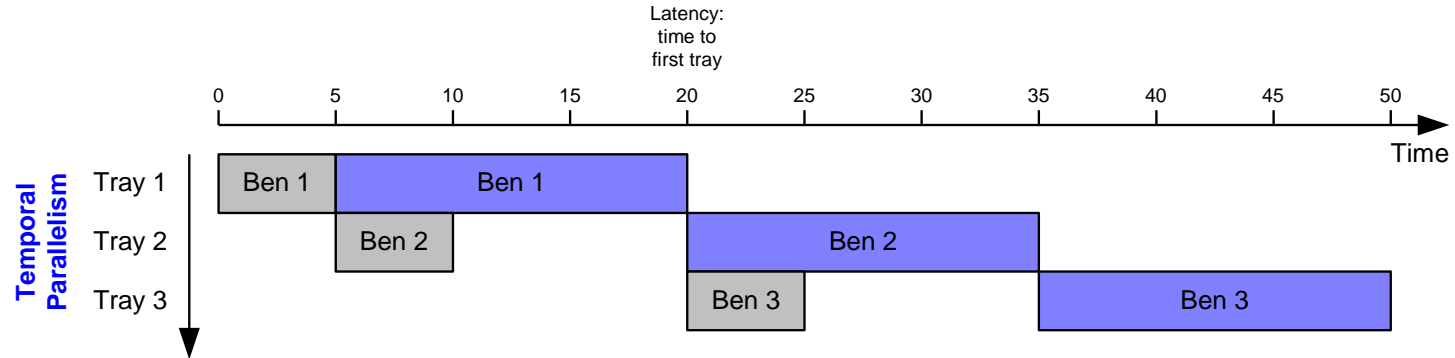

Latency = ?

Throughput = ?

Cartagena99

CLASES PARTICULARES, TUTORÍAS TÉCNICAS ONLINE
LLAMA O ENVÍA WHATSAPP: 689 45 44 70

ONLINE PRIVATE LESSONS FOR SCIENCE STUDENTS
CALL OR WHATSAPP: 689 45 44 70

NEBRIJA

Paralelismo temporal

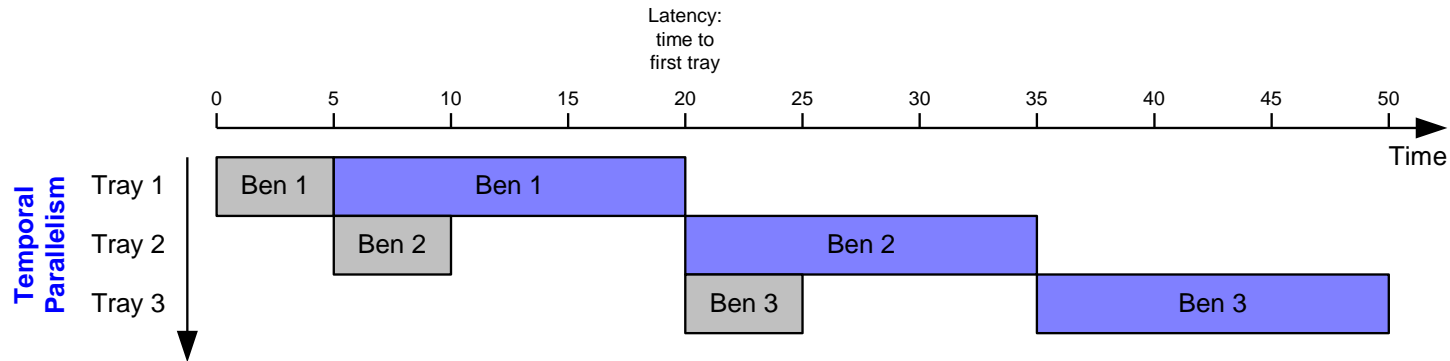

Latencia = 5 + 15 = 20 minutos = **1/3 hora**

Throughput = 1 bandeja/ 1/4 hora = **4 bandejas/hora**

Usando ambas técnicas, el throughput sería **8 bandejas/hora**

Cartagena99

CLASES PARTICULARES, TUTORÍAS TÉCNICAS ONLINE
LLAMA O ENVÍA WHATSAPP: 689 45 44 70

ONLINE PRIVATE LESSONS FOR SCIENCE STUDENTS
CALL OR WHATSAPP: 689 45 44 70

NEBRIJA

Diseño de lógica secuencial síncrona

- Romper las rutas cíclicas **insertando registros**
- Los registros contienen el **estado** del sistema
- El estado cambia en el flanco del reloj: Sistema **sincronizado** con el reloj
- **Las reglas** de composición de este tipo de circuitos son:
 - Cada elemento del circuito es o un registro o un circuito combinacional
 - Al menos un elemento del circuito es un registro
 - Todos los registros reciben la misma señal de reloj
 - Cada ruta cíclica contiene al menos un registro.
- Dos tipos de circuitos secuenciales síncronos usados habitualmente:
 - Finite State Machines (FSMs)
 - Dinalines

Cartagena99

CLASES PARTICULARES, TUTORÍAS TÉCNICAS ONLINE
LLAMA O ENVÍA WHATSAPP: 689 45 44 70

ONLINE PRIVATE LESSONS FOR SCIENCE STUDENTS
CALL OR WHATSAPP:689 45 44 70

NEBRIJA

Contadores

- Incrementa en cada flanco de reloj
- Usados para recorrer números de forma cíclica. Por ejemplo,
 - 000, 001, 010, 011, 100, 101, 110, 111, 000, 001...
- Usos:
 - Display de un reloj digital
 - Contador de programa: mantiene la posición de la instrucción que se ejecuta

Symbol

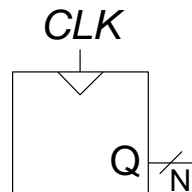

Implementation

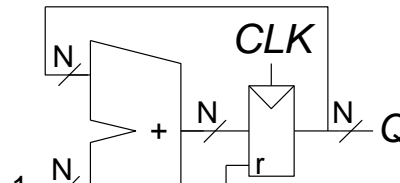

Cartagena99

CLASES PARTICULARES, TUTORÍAS TÉCNICAS ONLINE
LLAMA O ENVÍA WHATSAPP: 689 45 44 70

ONLINE PRIVATE LESSONS FOR SCIENCE STUDENTS
CALL OR WHATSAPP:689 45 44 70

NEBRIJA

Implementación VHDL

```
library IEEE; use IEEE.STD_LOGIC_1164.ALL;
use IEEE.NUMERIC_STD_UNSIGNED.ALL;

entity counter is
  generic(N: integer := 8);
  port(clk, reset: in STD_LOGIC;
        q:          out STD_LOGIC_VECTOR(N-1 downto 0));
end counter;

architecture synth of counter is
begin
  process(clk, reset) begin
    if reset='1' then
      q <= (OTHERS => '0');
    elsif rising_edge(clk) then
      q <= q + '1';
    end if;
  end process;
end synth;
```

Cartagena99

CLASES PARTICULARES, TUTORÍAS TÉCNICAS ONLINE
LLAMA O ENVÍA WHATSAPP: 689 45 44 70

ONLINE PRIVATE LESSONS FOR SCIENCE STUDENTS
CALL OR WHATSAPP:689 45 44 70

NEBRIJA

Shift Registers

- Desplazan un nuevo bit en cada flanco de reloj
- Entra y sale un bit en cada flanco.
- *Serial-to-parallel converter*: convierte entrada serie (S_{in}) en salida paralela ($Q_{0:N-1}$)

Symbol:

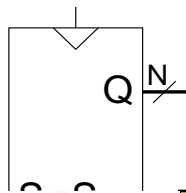

Implementation:

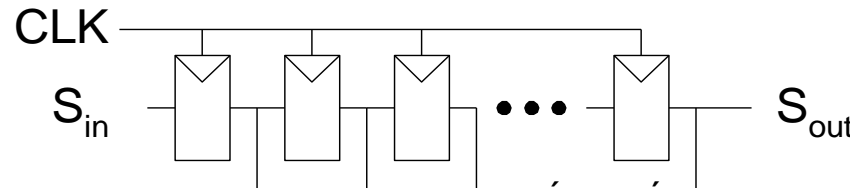

Cartagena99

CLASES PARTICULARES, TUTORÍAS TÉCNICAS ONLINE

LLAMA O ENVÍA WHATSAPP: 689 45 44 70

ONLINE PRIVATE LESSONS FOR SCIENCE STUDENTS

CALL OR WHATSAPP:689 45 44 70

NEBRIJA

Implementación VHDL

```
entity shiftreg is
  generic(N: integer := 8);
  port(clk, reset: in  STD_LOGIC;
        load, sin:   in  STD_LOGIC;
        d:           in  STD_LOGIC_VECTOR(N-1 downto 0);
        q:           out STD_LOGIC_VECTOR(N-1 downto 0);
        sout:       out STD_LOGIC);
end shiftreg;

architecture synth of shiftreg is
begin
  process(clk, reset) begin
    if reset='1' then
      q <= (OTHERS => '0');
    elsif rising_edge(clk) then
      if load='1' then
        q <= d;
      else
        q <= q(N-2 downto 0) & sin;
      end if;
    end if;
  end process;
end;
```

Cartagena99

CLASES PARTICULARES, TUTORÍAS TÉCNICAS ONLINE
LLAMA O ENVÍA WHATSAPP: 689 45 44 70

ONLINE PRIVATE LESSONS FOR SCIENCE STUDENTS
CALL OR WHATSAPP:689 45 44 70

NEBRIJA

Shift Register con carga en paralelo

- Cuando $Load = 1$, actúa como un registro de N -bits normal
- Cuando $Load = 0$, actúa como un shift register
- Puede actuar como un *serial-to-parallel converter* (S_{in} to $Q_{0:N-1}$) o un *parallel-to-serial converter* ($D_{0:N-1}$ to S_{out})

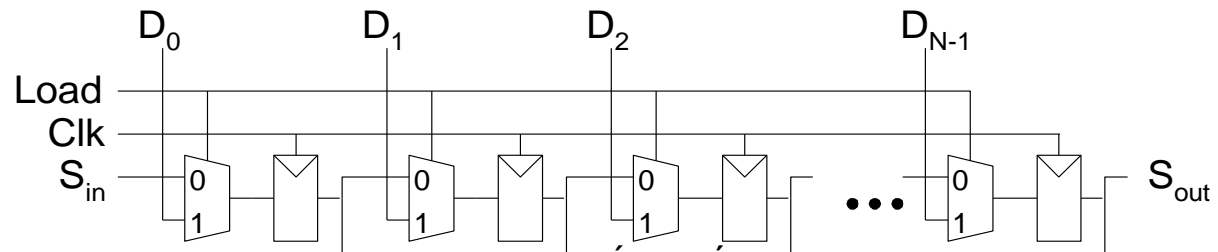

Cartagena99

CLASES PARTICULARES, TUTORÍAS TÉCNICAS ONLINE

LLAMA O ENVÍA WHATSAPP: 689 45 44 70

ONLINE PRIVATE LESSONS FOR SCIENCE STUDENTS

CALL OR WHATSAPP:689 45 44 70

NEBRIJA

Arrays de memoria

- Almacenan grandes cantidades de datos de forma eficiente
- 3 tipos comunes:
 - Dynamic random access memory (DRAM)
 - Static random access memory (SRAM)
 - Read only memory (ROM)
- Un valor de datos de M -bits se lee/escribe en cada dirección única de N -bits

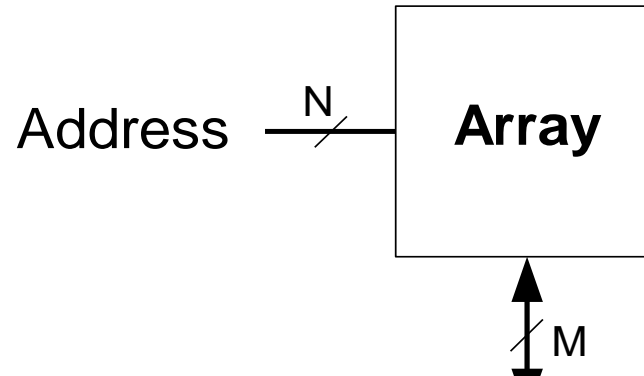

Cartagena99

CLASES PARTICULARES, TUTORÍAS TÉCNICAS ONLINE
LLAMA O ENVÍA WHATSAPP: 689 45 44 70

ONLINE PRIVATE LESSONS FOR SCIENCE STUDENTS
CALL OR WHATSAPP: 689 45 44 70

NEBRIJA

Arrays de memoria

- Array de dos dimensiones de celdas de bits
- Cada celda almacena 1 bit
- N bits de direcciones y M bits de datos:
 - 2^N filas y M columnas
 - **Depth/profundidad:** número de filas (número de palabras)
 - **Width/anchura:** número de columnas (tamaño de palabra)
 - **Tamaño del array:** $\text{depth} \times \text{width} = 2^N \times M$

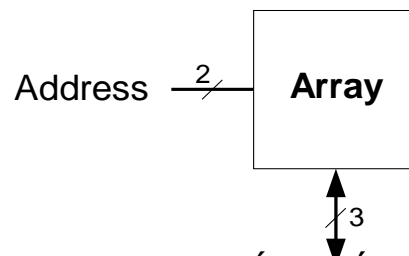
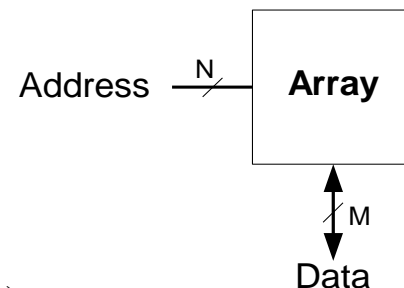

Address	Data		
11	0	1	0
10	1	0	0
01	1	1	0
00	0	1	1

depth

Cartagena99

CLASES PARTICULARES, TUTORÍAS TÉCNICAS ONLINE
LLAMA O ENVÍA WHATSAPP: 689 45 44 70

ONLINE PRIVATE LESSONS FOR SCIENCE STUDENTS
CALL OR WHATSAPP: 689 45 44 70

NEBRIJA

Ejemplo de arrays de memoria

- $2^2 \times 3$ -bits
- Número de palabras: 4
- Tamaño de palabra: 3-bits
- Por ejemplo, la palabra de 3-bits almacenada en la dirección 10 es 100

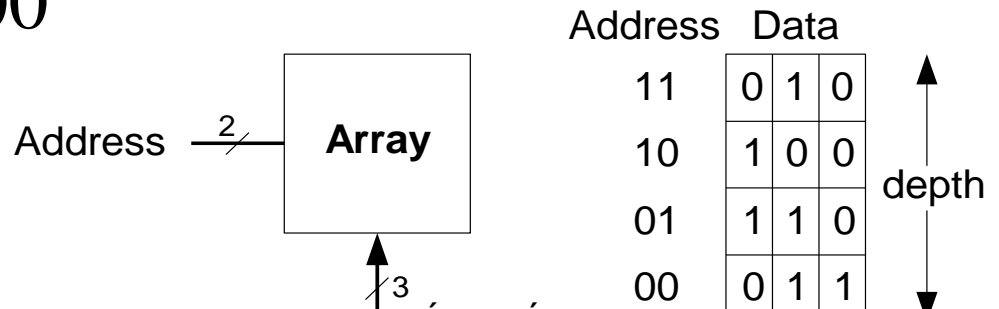

Cartagena99

CLASES PARTICULARES, TUTORÍAS TÉCNICAS ONLINE
LLAMA O ENVÍA WHATSAPP: 689 45 44 70

ONLINE PRIVATE LESSONS FOR SCIENCE STUDENTS
CALL OR WHATSAPP:689 45 44 70

NEBRIJA

Arrays de memoria

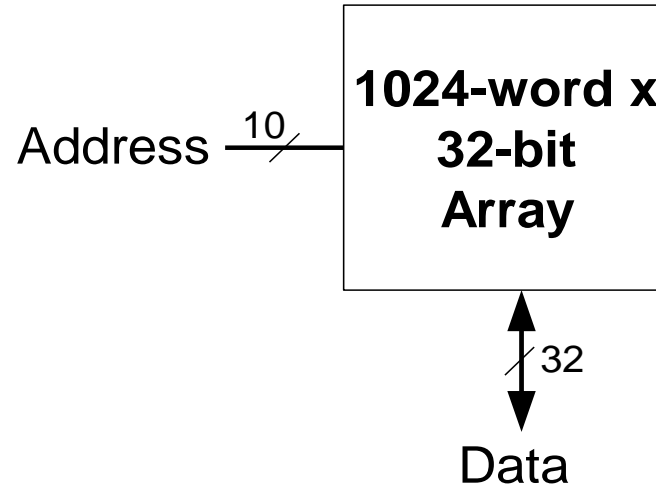

Cartagena99

CLASES PARTICULARES, TUTORÍAS TÉCNICAS ONLINE
LLAMA O ENVÍA WHATSAPP: 689 45 44 70

ONLINE PRIVATE LESSONS FOR SCIENCE STUDENTS
CALL OR WHATSAPP:689 45 44 70

NEBRIJA

Celdas de bits de arrays de memoria

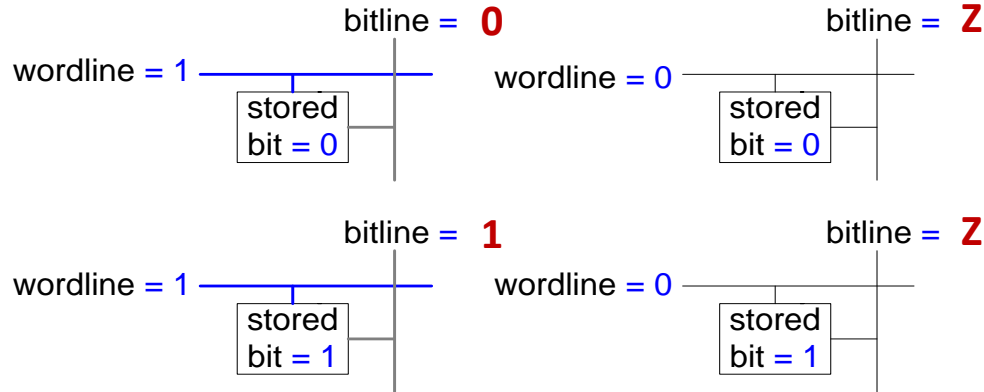
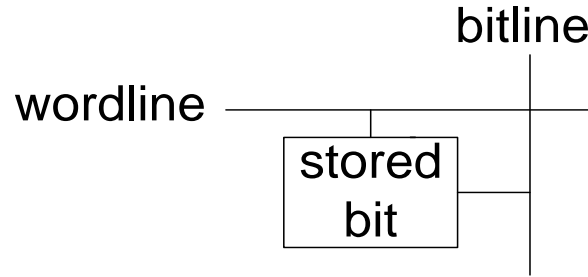

Cartagena99

CLASES PARTICULARES, TUTORÍAS TÉCNICAS ONLINE
LLAMA O ENVÍA WHATSAPP: 689 45 44 70

ONLINE PRIVATE LESSONS FOR SCIENCE STUDENTS
CALL OR WHATSAPP: 689 45 44 70

NEBRIJA

Arrays de memoria

- Wordline:
 - Como un enable
 - Se lee/escribe una sola línea de la memoria
 - corresponde a una dirección única
 - Solo un wordline en ALTO a la vez

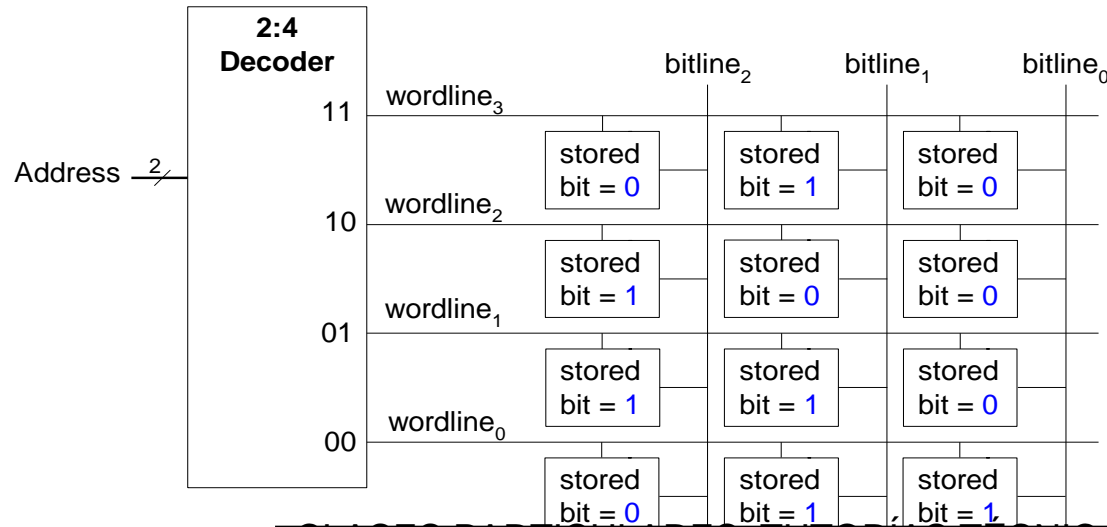

Cartagena99

CLASES PARTICULARES, TUTORÍAS TÉCNICAS ONLINE
LLAMA O ENVÍA WHATSAPP: 689 45 44 70

ONLINE PRIVATE LESSONS FOR SCIENCE STUDENTS
CALL OR WHATSAPP:689 45 44 70

NEBRIJA

Tipos de Memoria

- Random access memory (RAM): **volátil**
- Read only memory (ROM): **no volátil**

Cartagena99

CLASES PARTICULARES, TUTORÍAS TÉCNICAS ONLINE
LLAMA O ENVÍA WHATSAPP: 689 45 44 70

ONLINE PRIVATE LESSONS FOR SCIENCE STUDENTS
CALL OR WHATSAPP:689 45 44 70

NEBRIJA

RAM: Random Access Memory

- **Volátil:** pierde sus datos cuando se interrumpe la alimentación
- Escritura y lectura rápida
- La memoria principal de tu ordenador

Se ha llamado históricamente así pues se puede acceder con la misma facilidad a cualquier palabra (frente a las memorias de acceso secuencial como las cintas)

Cartagena99

CLASES PARTICULARES, TUTORÍAS TÉCNICAS ONLINE
LLAMA O ENVÍA WHATSAPP: 689 45 44 70

ONLINE PRIVATE LESSONS FOR SCIENCE STUDENTS
CALL OR WHATSAPP: 689 45 44 70

NEBRIJA

Tipos de RAM

- DRAM (Dynamic random access memory)
- SRAM (Static random access memory)

- Difieren en cómo almacenan los datos:
 - DRAM usa una capacitancia
 - SRAM usa inversores acoplados

Cartagena99

CLASES PARTICULARES, TUTORÍAS TÉCNICAS ONLINE
LLAMA O ENVÍA WHATSAPP: 689 45 44 70

ONLINE PRIVATE LESSONS FOR SCIENCE STUDENTS
CALL OR WHATSAPP:689 45 44 70

NEBRIJA

DRAM

- *Dynamic* porque los valores necesitan ser refrescados periódicamente y también después de leerlos para evitar que se borren:
 - Fuga de carga en el capacitor hace que se degrade el valor
 - La lectura destruye el valor guardado.

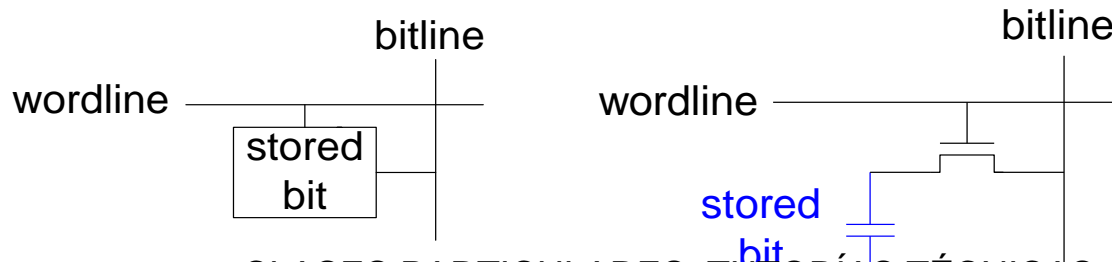

Cartagena99

CLASES PARTICULARES, TUTORÍAS TÉCNICAS ONLINE
LLAMA O ENVÍA WHATSAPP: 689 45 44 70

ONLINE PRIVATE LESSONS FOR SCIENCE STUDENTS
CALL OR WHATSAPP: 689 45 44 70

NEBRIJA

Recordatorio arrays de memoria

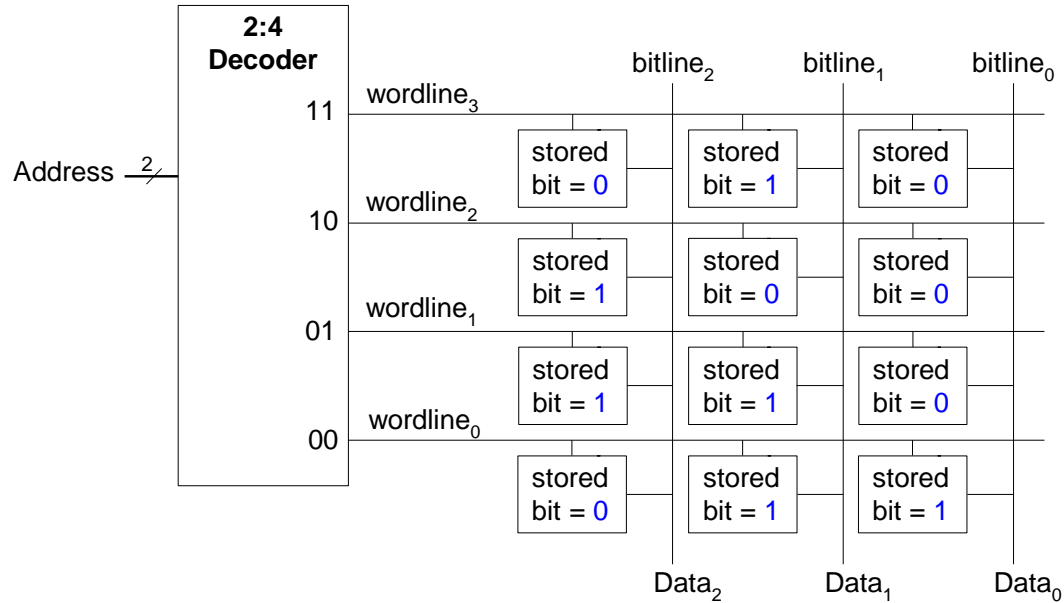

Cartagena99

CLASES PARTICULARES, TUTORÍAS TÉCNICAS ONLINE
LLAMA O ENVÍA WHATSAPP: 689 45 44 70

ONLINE PRIVATE LESSONS FOR SCIENCE STUDENTS
CALL OR WHATSAPP:689 45 44 70

NEBRIJA

Implementación VHDL

```
library IEEE;
use IEEE.STD_LOGIC_1164.ALL;
use IEEE.NUMERIC_STD_UNSIGNED.ALL;

entity ram_array is
  generic(N: integer := 6; M: integer := 32);
  port (clk,
        we:   in  STD_LOGIC;
        adr:  in  STD_LOGIC_VECTOR(N-1 downto 0);
        din:  in  STD_LOGIC_VECTOR(M-1 downto 0);
        dout: out STD_LOGIC_VECTOR(M-1 downto 0));
end ram_array;

architecture synth of ram_array is
  type mem_array is array((2**N-1) downto 0)
    of STD_LOGIC_VECTOR(M-1 downto 0);
  signal mem: mem_array;
begin
  process (clk) begin
    if rising_edge(clk) then
      if we='1' then mem(TO_INTEGER(adr)) <= din;
      end if;
    end if;
  end process;
end synth;
```

Se definen tipos propios con type.

Array es un tipo que existe para construir vectores y matrices.

Cartagena99

CLASES PARTICULARES, TUTORÍAS TÉCNICAS ONLINE
LLAMA O ENVÍA WHATSAPP: 689 45 44 70

ONLINE PRIVATE LESSONS FOR SCIENCE STUDENTS
CALL OR WHATSAPP: 689 45 44 70

NEBRIJA

ROM: Read Only Memory

- **No volátil:** retiene la información cuando se apaga la alimentación
- Lee rápidamente, pero la escritura es imposible o más lenta, o limitada en número de veces.
- La memoria flash usada en cámaras, móviles y otros dispositivos es un tipo de ROM

Cartagena99

CLASES PARTICULARES, TUTORÍAS TÉCNICAS ONLINE
LLAMA O ENVÍA WHATSAPP: 689 45 44 70

ONLINE PRIVATE LESSONS FOR SCIENCE STUDENTS
CALL OR WHATSAPP: 689 45 44 70

NEBRIJA

ROM: Dot Notation

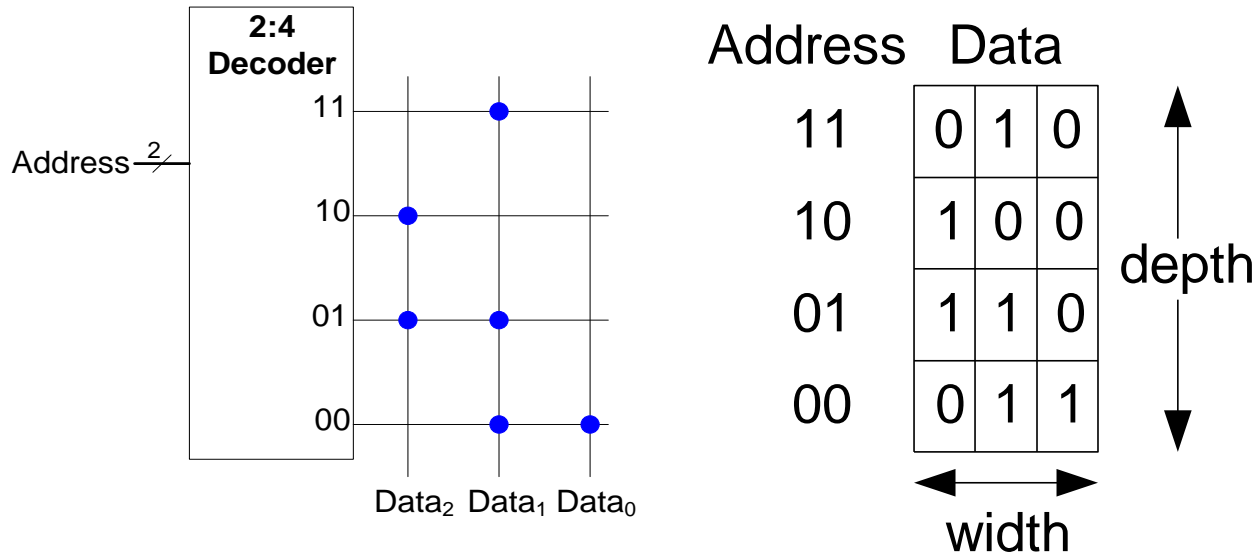

Cartagena99

CLASES PARTICULARES, TUTORÍAS TÉCNICAS ONLINE
LLAMA O ENVÍA WHATSAPP: 689 45 44 70

ONLINE PRIVATE LESSONS FOR SCIENCE STUDENTS
CALL OR WHATSAPP: 689 45 44 70

NEBRIJA

ROM Logic

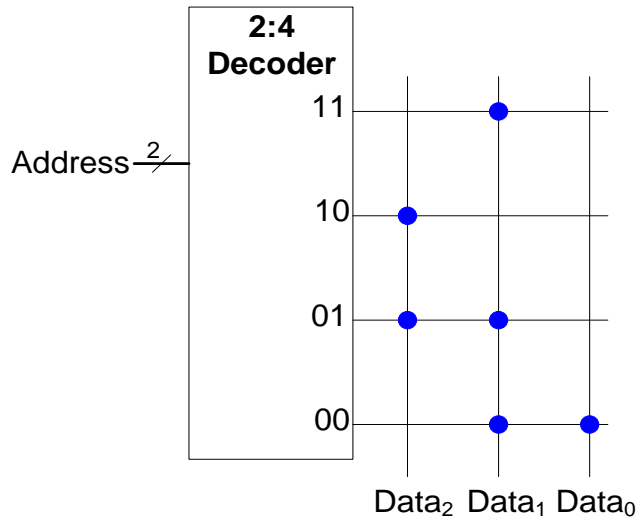

$$Data_2 = A_1 \oplus A_0$$

$$Data_1 = \overline{A_1} + A_0$$

$$Data_0 = \overline{A_1} \overline{A_0}$$

Cartagena99

CLASES PARTICULARES, TUTORÍAS TÉCNICAS ONLINE

LLAMA O ENVÍA WHATSAPP: 689 45 44 70

ONLINE PRIVATE LESSONS FOR SCIENCE STUDENTS

CALL OR WHATSAPP:689 45 44 70

NEBRIJA

Implementación VHDL

```
library IEEE; use IEEE.STD_LOGIC_1164.all;

entity rom is
  port(adr: in  STD_LOGIC_VECTOR(1 downto 0);
       dout: out STD_LOGIC_VECTOR(2 downto 0));
end rom;

architecture synth of rom is
begin
  process(all) begin
    case adr is
      when "00" => dout <= "011";
      when "01" => dout <= "110";
      when "10" => dout <= "100";
      when "11" => dout <= "010";
      when others => dout <= "UUU";
    end case;
  end process;
end synth;
```

Cartagena99

CLASES PARTICULARES, TUTORÍAS TÉCNICAS ONLINE
LLAMA O ENVÍA WHATSAPP: 689 45 44 70

ONLINE PRIVATE LESSONS FOR SCIENCE STUDENTS
CALL OR WHATSAPP:689 45 44 70

NEBRIJA

Ejemplo: Lógica con ROMs

- Implementa las siguientes funciones lógicas usando una ROM de $2^2 \times 3$ -bits:
 - $X = AB$
 - $Y = A + B$
 - $Z = A \overline{B}$

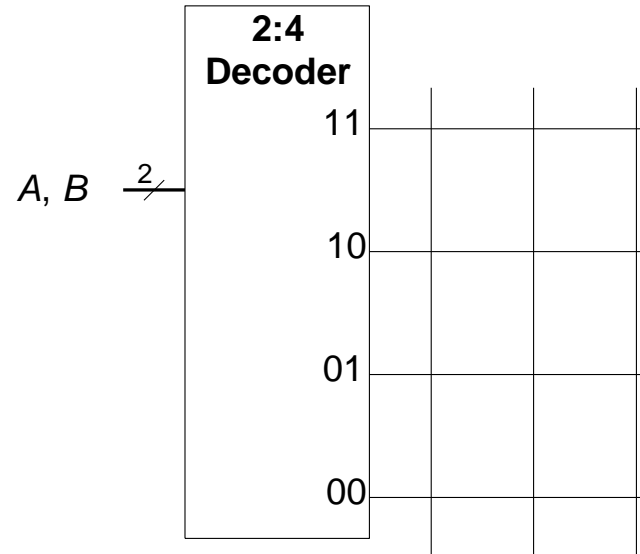

Cartagena99

CLASES PARTICULARES, TUTORÍAS TÉCNICAS ONLINE
LLAMA O ENVÍA WHATSAPP: 689 45 44 70

ONLINE PRIVATE LESSONS FOR SCIENCE STUDENTS
CALL OR WHATSAPP:689 45 44 70

NEBRIJA

Ejemplo: Lógica con ROMs

- Implementa las siguientes funciones lógicas usando una ROM de $2^2 \times 3$ -bits:
 - $X = AB$
 - $Y = A + B$
 - $Z = A \overline{B}$

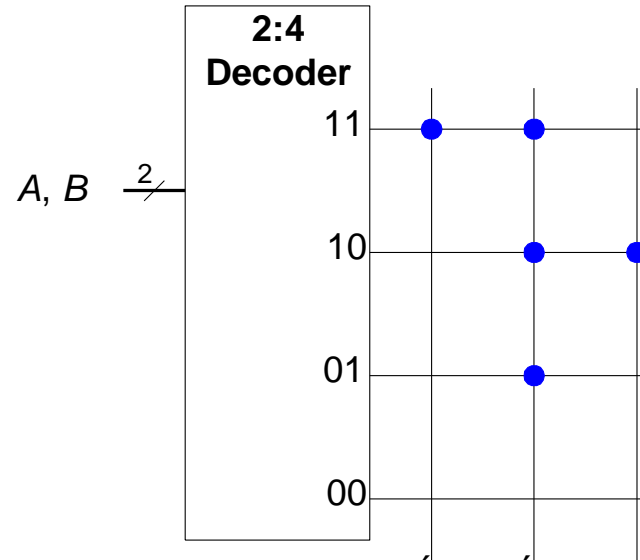

Cartagena99

CLASES PARTICULARES, TUTORÍAS TÉCNICAS ONLINE
LLAMA O ENVÍA WHATSAPP: 689 45 44 70

ONLINE PRIVATE LESSONS FOR SCIENCE STUDENTS
CALL OR WHATSAPP: 689 45 44 70

NEBRIJA

Lógica con cualquier array de memoria

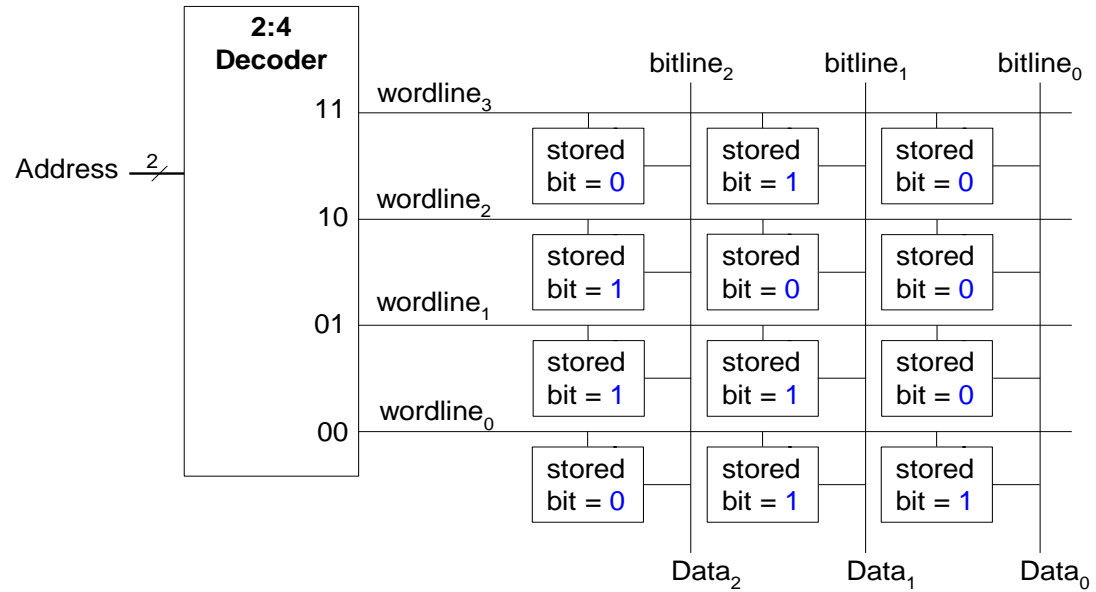

$$Data_2 = A_1 \oplus A_0$$

$$Data_1 = \overline{A_1} + A_0$$

$$Data_0 = \overline{A_1} \overline{A_0}$$

Cartagena99

CLASES PARTICULARES, TUTORÍAS TÉCNICAS ONLINE
LLAMA O ENVÍA WHATSAPP: 689 45 44 70

ONLINE PRIVATE LESSONS FOR SCIENCE STUDENTS
CALL OR WHATSAPP:689 45 44 70

NEBRIJA

Lógica con cualquier array de memoria

- Implementa las siguientes funciones usando un array de memoria de $2^2 \times 3$ -bits:
 - $X = AB$
 - $Y = A + B$
 - $Z = A \overline{B}$

Cartagena99

CLASES PARTICULARES, TUTORÍAS TÉCNICAS ONLINE
LLAMA O ENVÍA WHATSAPP: 689 45 44 70

ONLINE PRIVATE LESSONS FOR SCIENCE STUDENTS
CALL OR WHATSAPP:689 45 44 70

NEBRIJA

Lógica con cualquier array de memoria

- Implementa las siguientes funciones usando un array de memoria de $2^2 \times 3$ -bits:

$$- X = AB$$

$$- Y = A + B$$

$$- Z = A \overline{B}$$

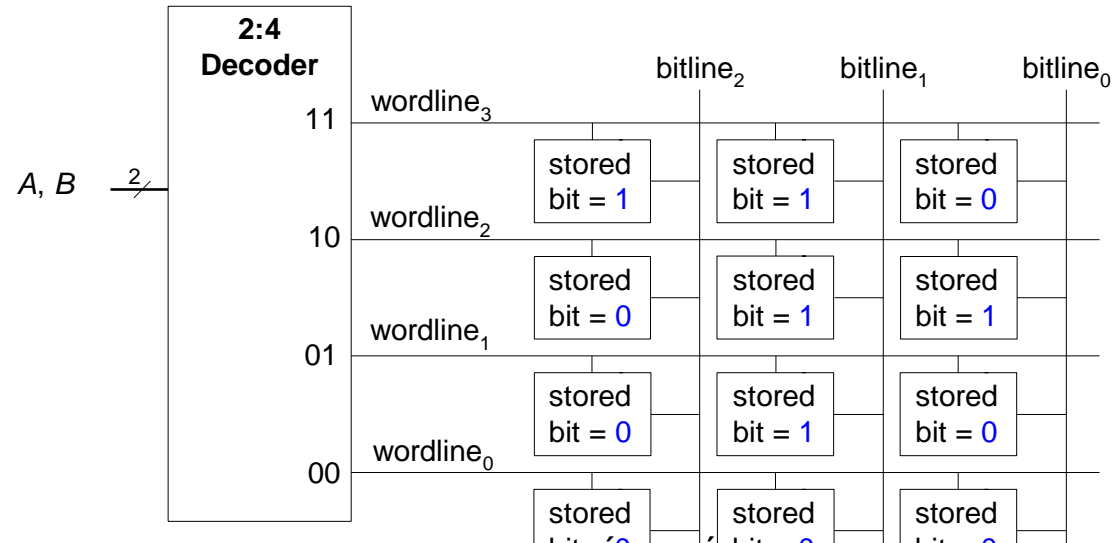

Cartagena99

CLASES PARTICULARES, TUTORÍAS TÉCNICAS ONLINE
LLAMA O ENVÍA WHATSAPP: 689 45 44 70

ONLINE PRIVATE LESSONS FOR SCIENCE STUDENTS
CALL OR WHATSAPP:689 45 44 70

NEBRIJA

Lógica con cualquier array de memoria

- Llamados *lookup tables* (LUTs): encuentra la salida como combinaciones de las entradas (direcciones)

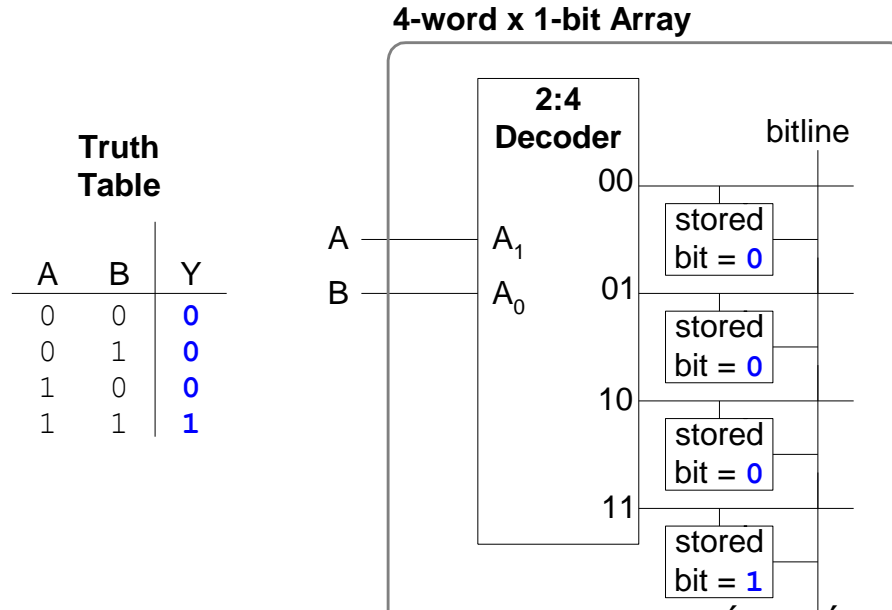

Cartagena99

CLASES PARTICULARES, TUTORÍAS TÉCNICAS ONLINE
LLAMA O ENVÍA WHATSAPP: 689 45 44 70

ONLINE PRIVATE LESSONS FOR SCIENCE STUDENTS
CALL OR WHATSAPP: 689 45 44 70

NEBRIJA

Implementación VHDL

```
library IEEE; use IEEE.STD_LOGIC_1164.all;

entity lut is
  port(adr: in  STD_LOGIC_VECTOR(1 downto 0);
       dout: out STD_LOGIC);
end lut;

architecture synth of lut is
begin
  process(all) begin
    case adr is
      when "00" => dout <= "0";
      when "01" => dout <= "0";
      when "10" => dout <= "0";
      when "11" => dout <= "1";
      when others => dout <= "X";
    end case;
  end process;
end;
```

Cartagena99

CLASES PARTICULARES, TUTORÍAS TÉCNICAS ONLINE
LLAMA O ENVÍA WHATSAPP: 689 45 44 70

ONLINE PRIVATE LESSONS FOR SCIENCE STUDENTS
CALL OR WHATSAPP:689 45 44 70

NEBRIJA

Memorias Multipuerto

- **Puerto:** pareja dirección/datos
- Memoria de 3 puertos
 - 2 puertos de lectura (A1/RD1, A2/RD2)
 - 1 puerto de escritura (A3/WD3, WE3 habilita la escritura)
- **Register file:** pequeña memoria multipuerto

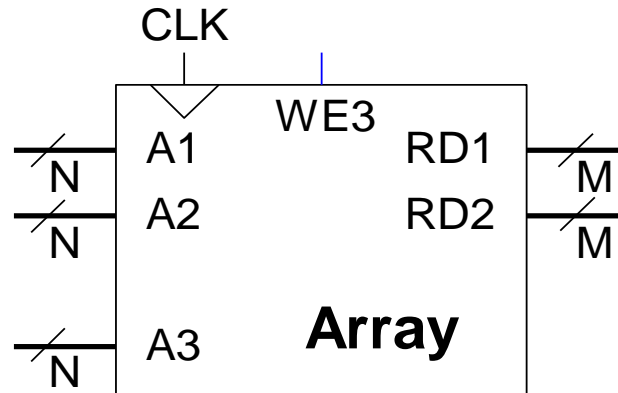

Cartagena99

CLASES PARTICULARES, TUTORÍAS TÉCNICAS ONLINE
LLAMA O ENVÍA WHATSAPP: 689 45 44 70

ONLINE PRIVATE LESSONS FOR SCIENCE STUDENTS
CALL OR WHATSAPP:689 45 44 70

NEBRIJA